

専用部材施工説明書

- 施工前にこの説明書をよく読み、正しく施工してください。
- 施工される前に品番及び輸送時の破損・傷の確認をお願い致します。
その後の責任は負いかねますのでご注意ください。
- 湿気を帯びた下地・施工後に湿気を帯びる可能性のある下地や、高温度・高湿度になる場所には施工しないでください。（剥がれや浮きの原因となります）
- 施工中、施工後の養生期間には換気を行ってください。

施工の手順

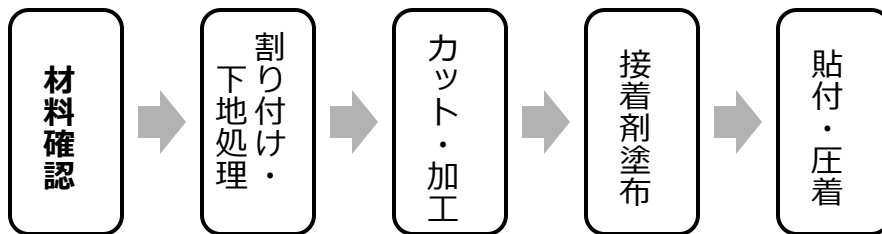

別売り施工部材	サイズ・容量	標準施工量
推奨接着剤 RQ-V1 (見切り、巾木、出隅パーツ用)	3kg/缶	150~200g/m ²
専用接着剤 SE-1 (出隅用)	333ml/本	出隅材 9m (3本) /本
専用仮留めテープ	T 1mm x 巾20mm x 10m/巻	出隅材5~6本/ 巻
専用プライマー JW-900N	1kg/缶	3 x 8 3~4枚/ 缶

施工手順

①カット・加工

- ・部材の切断には電動丸鋸（チップソー、ダイヤモンドソー）や押し切り機を使用してください。
- ・使用頻度の高い刃物で切断する場合、刃物との摩擦熱により樹脂部材が溶融する場合がありますのでご注意ください。
- ・切断時に発生した切りくずはきれいに除去してください。
- ・加工面の仕上げは、サンドペーパー、ヤスリ等を使用してください。

②接着剤の塗布・貼付

・見切り・巾木及び各出隅パーツの施工は速乾ゴム系接着剤を使用してください。速乾ゴム系接着剤は部材の裏面と下地表面の両面に規定量（片面につき150～200g/m²）を全面塗布し、手に接着剤が付かなくなるまで乾燥させた後（5～10分）、ゴムハンマー、ローラー等で十分に圧縮して固定してください。

・出隅材の施工は、250～300mmピッチで専用仮留めテープを貼った後、専用接着剤SE-1を4mm程度の太さで塗布してください。

注）端部に必ず接着剤を塗布してください。浮き等の原因となります。

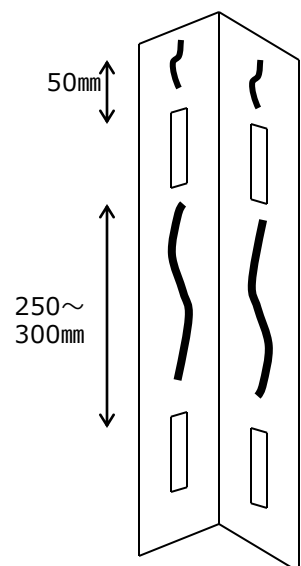

■ アイカマーレス不燃タイプ

