

面は木口貼り

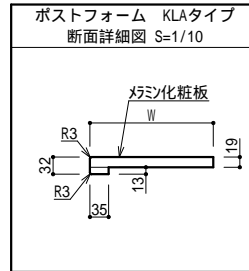
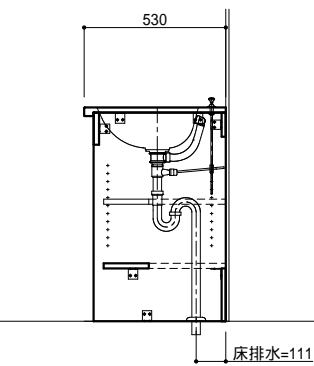
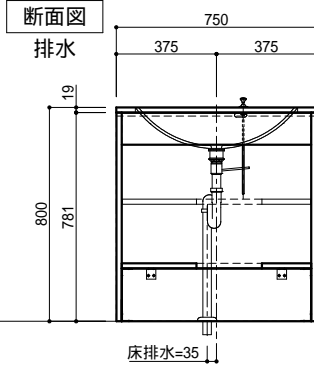
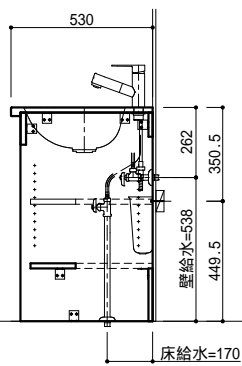
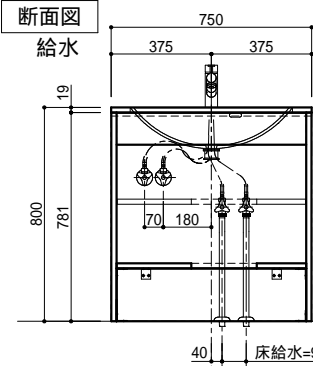
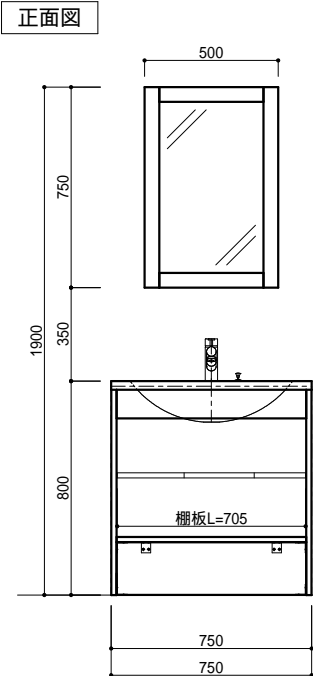

仕様一覧	
No	
使用場所	JN-04
数量	1
柄	XX:メラミン柄指定
カウンター	ポストフォームカウンター

特記事項

本製品には、背板はありません。壁面仕上げをご考慮ください。
止水栓は、現地手配ください。

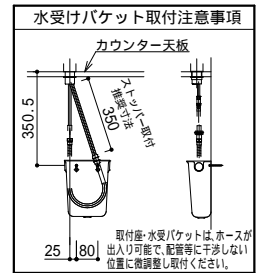

部材	元品番	数量	特注内容
カウンター	KLA5375XXA07AC4	1	JC-10238K
キャビネット	YCGB831XXSN	1	JC-12010K
給水金具	K37531EJV-MDP	1	
水受けバケツ	H790-88	1	
排水金具	HMB3002H	1	
排水金具(S)	HMB3003	1	
フレームミラー	YCGP950XX	1	K-6115KN

AICA 仕様書

縮尺 1/20
 物件名 スマートサニタリー コンセプトプランブック掲載 PLAN
 作図年月日 2024/04/24
 製図

品名 スマートサニタリー アンダーボウルタイプ
 仕様 JN-04 : ジャパンディ W750

図番