

AICA

AICA PERI COUNTER

アイカペリカウンター



価格改定版

ビルの窓まわりを、
デザインする。



美しさを追求した意匠性。

コーナー部のつなぎ目がない一体 L 型タイプ

天板部とフロントパネル部が一体となった仕上げで美しい納まりに。
豊富な色柄でペリメーターゾーンにワンランク上の高級感を与えます。

※イメージ PHOTO



分離 L 型タイプは お求めやすいスタンダードタイプ。

天板部とフロントパネル部を分離することでコストを抑えた普及タイプです。
豊富な色柄から選べ、R1.5のエッジラインがシャープな印象を演出します。

※イメージ PHOTO

AICA PERI COUNTER

アイカペリカウンター

オフィスビルのペリメーターゾーンに、新提案。

アイカペリカウンターは、窓まわりを彩る新タイプのメラミンポストフォームカウンターです。従来の鋼板を用いたペリカウンターに見られがちな塗装ムラや傷・凹み・汚れなどの問題を解消。豊富なカラーバリエーションから空間にマッチする色柄をお選びいただけます。

※本製品は不燃材料ではありません。

FEATURES

特徴

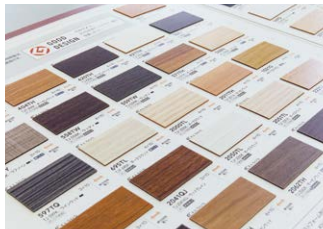

デザイン

多彩な色柄からセレクト

表面デザインの選択には、ポストフォームカウンタークイックオーダー対応柄をご用意。一体L型はクイック柄 7R 対応柄から、分離L型はクイック全柄に対応します。単色や木目など質感も様々。



耐久性

優れた表面物性

従来の塗装鋼板に比べ、メラミン化粧板は傷、打痕、凹みが付きにくく、上に物を載せて利用することもできます。



メンテナンス

お手入れ簡単

表面は汚れにくく、軽く拭くだけでメンテナンスできるのでお手入れも簡単です。パネル立ち上がり部分に付きがちな靴先の汚れも解決できます。



フレキシブル

自由なサイズ設定

カウンターの高さ、奥行き、間口をフレキシブルに設定。サイズオーダーの自由度が高く、幅広いご要望にお応えできます。人が腰掛けられる高さにしてベンチ代わりに使用するなど、目的や間取りのレイアウトに応じて自由なサイズ設定が可能です。



加工技術

一体L型・分離L型の2タイプ

カウンター構造は一体L型と分離L型の2タイプ。一体L型は天板とパネル部のつなぎ目がなく、高級感溢れるシルエットで窓まわりの意匠性を高めます。分離L型はコストを抑えた普及タイプ。シャープな意匠で様々なオフィスビルに導入が可能です。

オプション



分離L型は、天板とパネルの色柄を変更したコーディネートも可能です。価格・納期等の詳細につきましては、最寄りの当社までお問い合わせください。

SPEC

仕様

2018年7月に価格改定いたしました。

一体L型タイプ (PEA)

- 表面材：メラミン化粧板、裏面材：パッカー貼り
- 木口：同柄メラミン貼り
- 基材：t15 耐水 MDF (F☆☆☆☆)
- 色柄：クイック柄 7R 対応柄※1
- 納期：受注生産品 (30日後出荷～)

※1：ホワイトコア、グレーコア、ブラックコアは除く

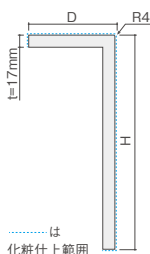

長さL寸法	D+H寸法	D,Hセット設計価格
～ 880	～ 820	¥30,500/本
	～ 905	¥32,100/本
	～ 1120	¥36,100/本
～ 1180	～ 820	¥37,400/本
	～ 905	¥39,800/本
	～ 1120	¥46,600/本
～ 1790	～ 820	¥53,000/本
	～ 905	¥56,200/本
	～ 1120	¥63,300/本

※受注トータル長さ100m以上の1本あたり価格です。

分離L型タイプ (PEB)

- 表面材：メラミン化粧板、裏面材：パッカー貼り
- 木口：同柄メラミン貼り
- 基材：t15パーティクルボード (F☆☆☆☆)
- 色柄：クイック全柄対応
- 納期：受注生産品 (30日後出荷～)

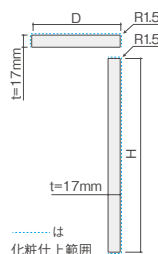

長さL寸法	D+H寸法	D,Hセット設計価格
～ 880	～ 820	¥14,000/本
	～ 905	¥15,400/本
	～ 1120	¥17,300/本
～ 1180	～ 820	¥18,900/本
	～ 905	¥20,200/本
	～ 1120	¥22,600/本
～ 1790	～ 820	¥23,900/本
	～ 905	¥26,300/本
	～ 1120	¥30,600/本

※受注トータル長さ100m以上の1本あたり価格です。

※印刷物につき、掲載写真と実物とは多少異なる場合があります。

※掲載価格には消費税、組立費、工事費は含まれておりません。

参考納まり例

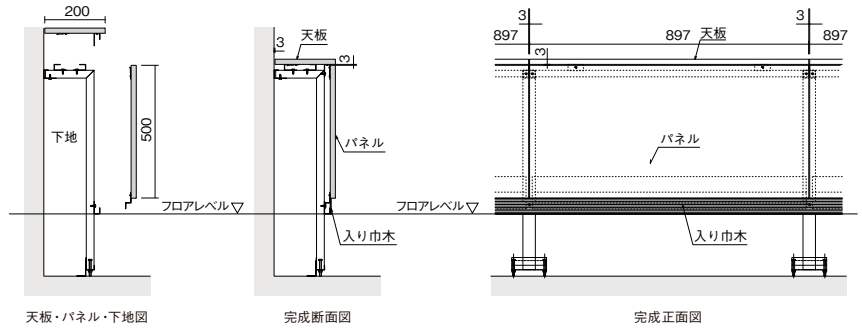

材工参考設計価格 (分離L型タイプ:弊社算出) 23,900/m [サイズ:H500×D200]

設計・施工上の注意

- 設置条件により長期間直射日光が当たる場合は、表面色柄が変退色する可能性があります。ブラインドやUVカットガラス・フィルム等の紫外線軽減対策を施してください。
- 下地・構造材・取付金具は現地手配となります。また直射日光・空調等による反り等に配慮した固定強度を確保下さい。
- 各カウンター間、壁面とのクリアランスを3mm以上設けてください。

加工対応



切り欠き加工 (¥4,500 / 2箇所)

※一体L型タイプ、分離L型タイプ共通

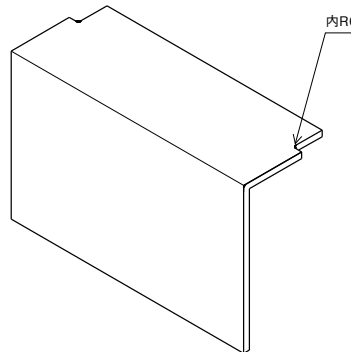

サンプル帳のご案内

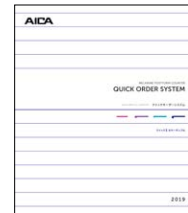

クイックオーダーシステム
サンプル帳 (K626)

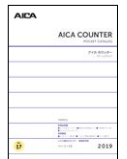

カウンターポケット
カタログ (M625)

- 改良のため、予告なく仕様及び価格を変更することがありますのでご了承ください。確認は最寄りの当社までお願いいたします。
- 荷受けの際、必ず破損の有無をご確認ください。万一破損している場合は、運送会社の証明をもらい、至急当社へご連絡ください。また、ご使用前に製品に異常がないかも確認してください。(後日に発見された場合は、責を負いかねます。)
- このカタログに掲載されている設計価格は消費税抜きとなります。●印刷物につき、商品写真と実物とは相違することがあります。
- 商品ならびに施工に関するお問い合わせは最寄りの当社へお願いいたします。●製品は内装専用です。
- 日光がよく当たる部位に製品を使用すると、通常の屋内使用よりも早く経年変化(変色・退色)する可能性があります。
- ©アイカ工業株式会社 本書に収録したものの一部または全部の無断複製・転載を禁じます。

業務用



ISO 9001 認証取得 JQA-2019
ISO 14001 認証取得 JQA-EMO513
OHSAS18001 適合 JQA-OH0017

アイカ工業株式会社

建築・建材カンパニー

ホームページアドレス

<http://www.aica.co.jp/>



■代理店

●お問い合わせは、最寄りの当社へお願いします。

- | | | |
|-------------------------------------|-------------------------------------|-------------------------------------|
| 札幌 ☎(011)811-9201 FAX(011)812-2968 | 新潟 ☎(025)245-8596 FAX(025)245-8597 | 四国 ☎(087)851-9588 FAX(087)851-9592 |
| 仙台 ☎(022)232-3251 FAX(022)235-1067 | 松本 ☎(0263)33-1321 FAX(0263)33-1325 | 福岡 ☎(092)474-1190 FAX(092)474-1282 |
| 盛岡 ☎(019)653-5591 FAX(019)653-5419 | 名古屋 ☎(052)757-1052 FAX(052)757-1058 | 鹿児島 ☎(099)226-7511 FAX(099)226-7515 |
| 福島 ☎(0248)62-1420 FAX(0248)62-1422 | 静岡 ☎(054)286-0451 FAX(054)286-0453 | 沖縄 ☎(098)868-6367 FAX(098)868-6372 |
| 東京 ☎(03)5912-2831 FAX(03)5912-2837 | 北陸 ☎(076)222-9600 FAX(076)222-9608 | |
| 埼玉 ☎(048)601-2191 FAX(048)601-2190 | 大阪 ☎(06)6265-6843 FAX(06)6265-6844 | |
| 横浜 ☎(045)640-1081 FAX(045)640-1087 | 神戸 ☎(078)222-6341 FAX(078)222-6326 | 東京ショールーム ☎(03)6770-2012 |
| 千葉 ☎(043)382-4311 FAX(043)382-4312 | 京都 ☎(075)284-0770 FAX(075)284-0771 | 名古屋ショールーム ☎(052)757-1056 |
| 宇都宮 ☎(028)346-1750 FAX(028)346-1752 | 広島 ☎(082)254-1311 FAX(082)255-8817 | 大阪ショールーム ☎(06)6265-6828 |
| 北関東 ☎(027)322-8771 FAX(027)327-2271 | 岡山 ☎(086)243-1327 FAX(086)243-7508 | 福岡ショールーム ☎(092)474-1164 |

カタログ、サンプル帳、現物サンプルのご請求はホームページまたはFAXにて

●商品のお問い合わせ先

ホームページ: www.aica.co.jp

FAX (052)409-1526

アイカカタログセンター
TEL (052) 409-1471

アイカ問合せセンター

☎0120)525-100 TEL (052)409-8313 FAX (052)409-1482

*フリーダイヤルは、携帯電話・PHS・一部のIP電話等からはご利用になれない場合がございます。

※問合せセンター・カタログセンターを含む全営業店の営業日は、月～金(除く:土日祝休)です。ホームページからの当日出荷ご依頼分の受付時間は14:00(FAXの場合は12:00)です。

本カタログは、アイカHP閲覧・ダウンロードのみ扱いになります。

KW647B 19.06.AD